



Ausbildung und Studium bei Franke



# Franke NEXT

<b>Ausbildung und Studium</b>	Wer ist Franke?	3
<b>bei Franke</b>	Unser Leitbild: Mission, Vision, Strategie	4 - 5
	Willkommen bei Franke NEXT	6
	Der Bewerbungsprozess	7

---

## **Ausbildungsberufe (m/w/d)**

Kaufmännische Berufe	Industriekaufmann	8 - 9
	Kaufmann für Digitalisierungsmanagement	10 - 11
	Mediengestalter Digital & Print	12 - 13
Gewerbliche Berufe	Industriemechaniker	14 - 15
	Zerspanungsmechaniker	16 - 17
Technische Berufe	Technischer Produktdesigner	18 - 19
	Fachinformatiker	20 - 21

---

<b>Studiengänge</b>	Bachelor Maschinenbau	22 - 23
	Bachelor Digital Business Management	24 - 25



Wir bieten regelmäßig Plätze für Schülerpraktika bei Franke an.

# Wer ist Franke?

Franke stellt kundenspezifische Lösungen im Bereich rotativer und linearer Bewegungskomponenten her. An unserem Firmensitz in Aalen entwickeln, konstruieren und produzieren wir Drahtwälzlager und Linearsysteme.

Unsere Kunden kommen aus dem Maschinenbau, aus der Medizintechnik, aus dem Bereich Roboter/Handling sowie aus zahlreichen weiteren Branchen.

Leichtbaulager mit Gehäuseteilen aus dem 3D-Drucker oder Lager mit Direktantrieb sind jüngste Beispiele unserer Innovationsstärke.

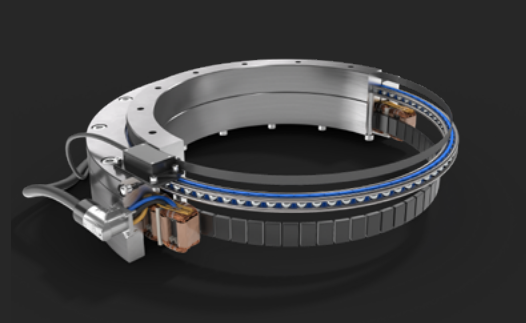

1949

von Erich Franke gegründet



Firmensitz in Aalen  
in der Oberen Bahnstraße

28

Vertretungen weltweit

300

Mitarbeiterinnen &  
Mitarbeiter

24

Auszubildende in Konstruktion,  
Produktion & Verwaltung

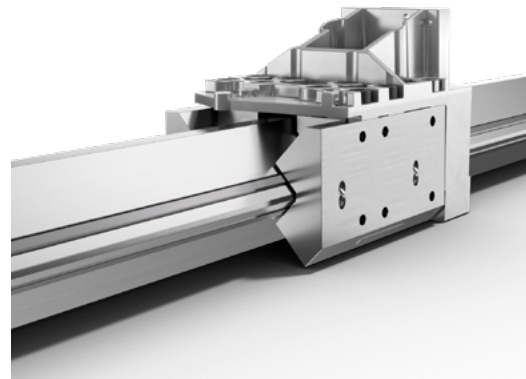

# Unser Leitbild: Mission, Vision, Strategie



## Was ist ein Leitbild?

Ein Leitbild ist eine Beschreibung des Selbstverständnisses und der Grundprinzipien eines Unternehmens. Es beschreibt die Mission und die Vision einer Organisation und bildet den Rahmen für Strategien, Ziele und operatives Handeln.

Nach innen gibt ein Leitbild Orientierung für Handlungen sowohl für das Unternehmen als auch für jede einzelne Mitarbeiterin und jeden einzelnen Mitarbeiter. Es wirkt motivierend und fördert das Gemeinschaftsgefühl.

Nach außen macht es deutlich, wofür ein Unternehmen steht und hat eine positive Wirkung auf die Erhaltung und den Ausbau von Geschäftsbeziehungen.

## Was ist eine Vision im unternehmerischen Sinn?

Eine Vision ist die strategische Ausrichtung eines Unternehmens. Unsere Vision für das Jahr 2025 lautet: **Franke ist ein agiles Technologieunternehmen!**

## Was ist eine Mission?

Unsere Mission beschreibt das Kerngeschäft von Franke. Sie ist der Sinn und Zweck unserer täglichen Arbeit. Die Franke Mission lautet: **Mit unserer Erfindung des Drahtwälzlagers helfen wir unseren Kunden, innovativ zu sein.**

## Was sind Markenwerte?

Unsere Markenwerte stehen für die Grundüberzeugungen, denen wir uns im täglichen Umgang verpflichtet fühlen. Sie gelten nach innen und nach außen und lauten: **Agilität, Kompetenz, Teamgeist, Verlässlichkeit** und **Innovation.**

## Was sind die Grundsätze?

Mit den Grundsätzen beschreiben wir, **was wir tun, wie wir arbeiten** und das wohl am tiefsten in einer Organisation Verankerte: **Wofür wir arbeiten und was uns antreibt.**

## Zusammenfassung

## Leitbild Franke



### Vision

**Franke ist ein agiles Technologieunternehmen.**

### Ziele bis 2025

Wir sind innovativ, digital, effizient & nachhaltig. Wir arbeiten miteinander im Team.

### Mission

**Mit unserer Erfindung des Drahtwälzlagers helfen wir unseren Kunden, innovativ zu sein.**



### Markenwerte

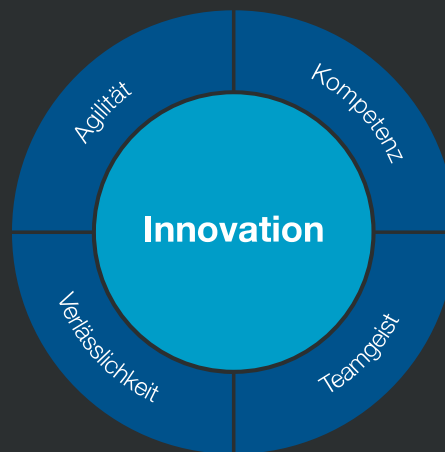

### Grundsätze

#### Wofür arbeiten wir?

Wir wollen etwas bewegen: technische Innovationen, die Entfaltung persönlicher Potenziale und die Entwicklung guter menschlicher Beziehungen.

#### Wie arbeiten wir?

Wir unterstützen unsere Kunden in jeder Phase der Zusammenarbeit superindividuell mit unserer Kreativität, Expertise und Sorgfalt.

#### Was tun wir?

Wir entwickeln und produzieren ideal passende Lagerlösungen für rotative und lineare Anwendungen – einschließlich Beratung, Konstruktion und Service.

# Willkommen bei Franke NEXT



## **Franke NEXT steht für die nächste Generation bei Franke.**

Als „Firma in der Firma“ arbeiten hier alle Franke-Auszubildenden in einem wirklichkeitsnahen Umfeld zusammen und setzen Projekte gemeinsam um.

Im Rahmen der Berufsausbildung lernst Du unsere Firmenkultur kennen und bist von Anfang an in die Arbeitsgruppen und Teams eingebunden. Du kannst im direkten Austausch von den Erfahrungen Deiner Kolleginnen und Kollegen profitieren. Zusätzlich erhältst Du wertvolle Tipps, Schulungen und Weiterbildungen und nimmst an vielfältigen Aktionen, Projekten und Exkursionen teil.

„**Zukunft durch Bewegung**“ ist das Motto von Franke, welches sich auch in der Ausbildung der nächsten Generationen bei Franke NEXT widerspiegelt.



## **Wir bieten dir:**

- Fachgerechte Ausbildung in einem innovativen Unternehmen mit Zukunftsvision
- Die Möglichkeit, das theoretisch erlernte Wissen in die Praxis umzusetzen
- Den Freiraum, innovativ zu denken, auszuprobieren, Erfahrungen zu sammeln
- Bezug zu vielen unterschiedlichen Branchen und spannenden Einsatzbereichen unserer Produkte
- Hohe Übernahmechancen nach der Ausbildung
- Individuelle Karriereplanung

# Der Bewerbungsprozess



[franke-gmbh.de/karriere/stellenangebote](https://www.franke-gmbh.de/karriere/stellenangebote)

Auf unserer Website findest du alle freien Stellen für Ausbildung und Studium.



Bewirb dich über unser Online-Portal für die jeweilige Stelle.



Du bekommst von uns eine Einladung zum persönlichen Kennenlernen!



Toll, du hast uns überzeugt!



**Willkommen bei Franke NEXT!**

# Industriekaufmann (m/w/d)





## Berufsbild

Industriekaufleute übernehmen zahlreiche verantwortungsvolle Tätigkeiten in allen administrativen Unternehmensbereichen wie Beschaffung, Vertrieb, Planung, Personalwesen oder Finanzen. Zu ihren Tätigkeiten gehören sowohl Verwaltungsarbeiten wie Auftrags- oder Bestellbearbeitung, als auch der direkte Kontakt zu Kunden und Partnern mittels aller gängigen Kommunikationswege.

## Voraussetzungen

- Guter Mittlerer Schulabschluss oder guter Abschluss einer berufsbezogenen Fachschule
- Motivation & Verantwortungsbewusstsein
- Sorgfalt & Organisationsfähigkeit

## Ausbildungsinhalte

Ausbildungsdauer: 3 Jahre

- Materialwirtschaft
- Vertrieb, Marketing
- Rechnungswesen, Finanzen, Disposition, Kalkulation

# Kaufmann für Digitalisierungsmanagement (m/w/d)



## Berufsbild

Kaufleute für Digitalisierungsmanagement sorgen dafür, dass Ihr Unternehmen aus der wachsenden Digitalisierung wirtschaftlichen Nutzen ziehen kann. Außerdem sammeln und analysieren Sie aus der Problem- und Aufgabenstellung der Abteilung verschiedene Daten und wenden diese an, um neue digitale Geschäftsmodelle und Prozesse zu entwickeln.

## Voraussetzungen

- Guter Mittlerer Schulabschluss oder guter Abschluss einer berufsbezogenen Fachschule
- Motivation, Sorgfalt & Verantwortungsbewusstsein
- Digitales, kaufmännisches und technisches Verständnis
- Freude an einer kundenorientierten Tätigkeit
- Interesse an IT-Technologien und wirtschaftlichen Entwicklungen

## Ausbildungsinhalte

Ausbildungsdauer: 3 Jahre

- IT-Lösungen, neue digitale Geschäftsmodelle und Prozesse entwickeln
- Maßnahmen zur Qualitätssicherung durchführen
- Beteiligung am Entwurf und an der Realisation individueller Sonderlösungen
- Einhaltung der Datenschutzrichtlinien sichern

# Mediengestalter (m/w/d)

- Digital und Print



## Berufsbild

Mediengestalter (m/w/d) arbeiten in Agenturen, Verlagen, Druckbetrieben sowie Grafikbüros. Auch in Werbeabteilungen von Unternehmen oder bei Film und Fernsehen sind sie gefragt. Sie gestalten interne und externe Werbemedien für alle gängigen Kommunikationswege und sorgen dafür, dass das Unternehmen markengerecht in der Öffentlichkeit wahrgenommen wird.

## Voraussetzungen

- Guter mittlerer Abschluss oder guter Abschluss einer berufsbezogenen Fachschule
- Kreativität und Sinn für Ästhetik
- Gute Kenntnisse in Deutsch und Englisch
- Freude an Gestaltung, Layout und Typographie

## Ausbildungsinhalte

Ausbildungsdauer: 3 Jahre

- Gestalten von Text-, Grafik-, Audio- und Videodaten
- Erlernen relevanter EDV-Programme
- Pflege von Websites und Social Media

# Industriemechaniker (m/w/d)



## Berufsbild

Industriemechaniker (m/w/d) bei Franke übernehmen von Beginn an zahlreiche verantwortungsvolle Tätigkeiten wie beispielsweise die Montage von Franke Standard- und Spezialkomponenten oder den Einstieg in die Qualitätssicherung mit einer Zusatzqualifikation zur Bedienung hochgenauer Koordinaten-Messmaschinen.

## Voraussetzungen

- Guter Abschluss einer allgemeinbildenden Schule oder einer berufsbezogenen Fachschule
- Technisches Verständnis
- Räumliches Vorstellungsvermögen
- Freude an handwerklicher Arbeit

## Ausbildungsinhalte

Ausbildungsdauer: 3,5 Jahre

- Umfangreiche Grundausbildung in der Metallbearbeitung
- Anfertigen von Test- und Musterteilen, Prototypen
- Montage von Bauteilen und Baugruppen
- Durchlauf durch die Fachabteilungen

# Zerspanungsmechaniker (m/w/d)

- Drehtechnik





## Berufsbild

Zerspanungsmechaniker (m/w/d) erlernen die Fähigkeit zur Herstellung komplexer Drehteile an CNC-Bearbeitungszentren. Ob Einzelteil oder Serienprodukt, jedes Bauteil wird gemäß Zeichnungsvorgabe aus dem Rohmaterial erstellt. Zerspanungsmechaniker (m/w/d) liefern die Grundbausteine, die später zu hochpräzisen Franke Leichtbaulagern und Linearsystemen montiert werden.

## Voraussetzungen

- Guter Abschluss einer allgemeinbildenden Schule oder einer berufsbezogenen Fachschule
- Technisches Verständnis
- Räumliches Vorstellungsvermögen
- Freude an handwerklicher Arbeit

## Ausbildungsinhalte

Ausbildungsdauer: 3,5 Jahre

- Umfangreiche Grundausbildung in der Metallbearbeitung
- Anfertigen von Test- und Musterteilen, Prototypen
- Montage von Bauteilen und Baugruppen
- Durchlauf durch die Fachabteilungen

# Technischer Produktdesigner (m/w/d)

## - Maschinen- und Anlagenkonstruktion

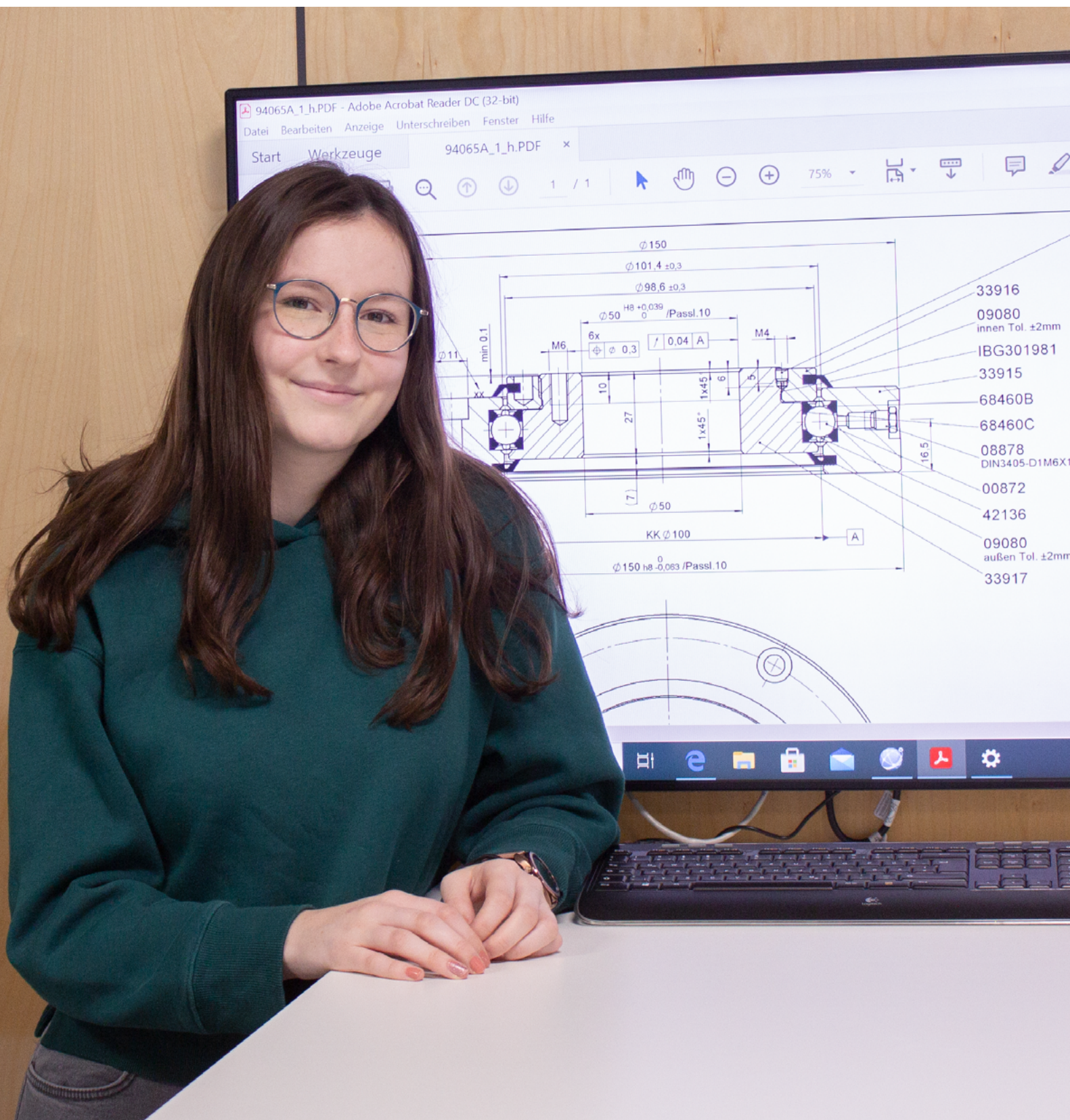

## Berufsbild

Technische Produktdesigner (m/w/d) erstellen 3D-Datensätze und Dokumentationen zur Erstellung von Bauteilen und Baugruppen. Sie kennen sich aus mit Fertigungsverfahren und Werkstoffeigenschaften, planen und koordinieren Arbeitsabläufe und Konstruktionsprozesse und beurteilen die Ergebnisse. Bei Franke Speziallagern kommt dem Prozess der Zeichnungserstellung und Visualisierung große Bedeutung zu.

## Voraussetzungen

- Guter Mittlerer Abschluss oder guter Abschluss einer berufsbezogenen Fachschule
- Räumliches Vorstellungsvermögen
- Logisches Denken, Kreativität

## Ausbildungsinhalte

Ausbildungsdauer: 3 Jahre

- Planen und Erstellen visueller Darstellungen
- Einbeziehen von Kunden-, Gestaltungs- und Konstruktionsvorgaben
- Erstellen von 3D-Datensätzen und zugehörigen Dokumentationen

# Fachinformatiker (m/w/d)

## - Systemintegration



## Berufsbild

Fachinformatiker (m/w/d) übernehmen zahlreiche verantwortungsvolle Tätigkeiten im Rahmen der Installation, Vernetzung und Weiterentwicklung von Hard- und Softwarelösungen.

Sie arbeiten abteilungsübergreifend und spezialisieren sich auf bestimmte Tätigkeitsfelder (z.B. PC, Netzwerke, Internet, Cloud-Server etc.). Im Zeitalter der Digitalisierung werden ihre Dienste immer anspruchsvoller und gefragter.

## Voraussetzungen

- Guter Mittlerer Abschluss oder guter Abschluss einer berufsbezogenen Fachschule
- Technisches Verständnis & IT-Kenntnisse
- Räumliches Vorstellungsvermögen
- Begeisterung für EDV-Themen

## Ausbildungsinhalte

Ausbildungsdauer: 3 Jahre

- Realisieren von Informations- und Kommunikationslösungen
- Beratung und Schulung der Benutzer/innen
- Vernetzen von Hardware und Software
- Ermitteln und Beheben von Störungen

# Maschinenbau (m/w/d)

- Bachelor of Engineering (Duales Studium)



## Berufsbild

Während Deines dualen Studiums im Bereich Maschinenbau, besuchst Du im Wechsel die duale Hochschule in Heidenheim und Deinen Ausbildungsbetrieb. Neben einer metalltechnischen Grundausbildung hast Du die Möglichkeit, den Betrieb umfassend kennenzulernen und in fachübergreifenden Projekten mitzuarbeiten. Du bewegst Dich dazu hauptsächlich im Fachbereich Konstruktion und Entwicklung.

## Voraussetzungen

- Allgemeine Hochschulreife
- Gute schulische Leistungen in Mathematik und Physik
- Interesse an betriebswirtschaftlichen Abläufen sowie Digitalisierung und IT
- Strukturierte Arbeitsweise, Problemlösekompetenz, Eigeninitiative

## Ausbildungsinhalte

Studiendauer: 6 Semester

- Mathematik, Technische Mechanik, Festigkeitslehre, Werkstoffe, Fertigung, Konstruktionslehre, Thermodynamik, Elektrotechnik, Technische Physik, Informatik, CAD/CAM-Techniken, betriebswirtschaftliche Inhalte

# Digital Business Management (m/w/d)

- Bachelor of Arts (Duales Studium)





## Berufsbild

Während Deines dualen Studiums im Bereich Digital Business Management, besuchst Du im Wechsel die duale Hochschule in Heidenheim und Deinen Ausbildungsbetrieb.

Während Deiner Zeit im Ausbildungsbetrieb lernst Du die Betriebsprozesse des Unternehmens kennen und arbeitest in fachübergreifenden Projekten mit. Du beschäftigst Dich ausführlich mit der Entwicklung digitaler Geschäftsmodelle sowie mit dem Change Management. Du wirst außerdem in kaufmännisch relevanten Fachthemen eingesetzt.

## Voraussetzungen

- Allgemeine Hochschulreife
- Gute schulische Leistungen in Mathematik und Physik
- Interesse an betriebswirtschaftlichen Abläufen sowie Digitalisierung und IT
- Strukturierte Arbeitsweise, Problemlösekompetenz, Eigeninitiative

## Ausbildungsinhalte

Studiendauer: 6 Semester

- Betriebswirtschaftslehre, Volkswirtschaftslehre, Recht, Statistik, Wirtschaftsmathematik, IT-Grundlagen, IT-Recht, IT-Sicherheit, Kommunikationssysteme, Wirtschaftsinformatik Data Science, Data Analytics

Du interessierst Dich für eine Ausbildung oder eines unserer Studienangebote?



Dann freuen wir uns über Deine Bewerbung!

**Online-Bewerbungsportal:**

<https://www.franke-gmbh.de/karriere/ausbildung>

Deine Kontaktadresse für Fragen rund um die Bewerbung und die Ausbildung bei Franke:

Franke GmbH  
Ausbildungsleitung  
Obere Bahnstraße 64  
73431 Aalen

Telefon: +49 7361 920-0  
[www.franke-gmbh.de](http://www.franke-gmbh.de)





Alle Infos auch unter:  
[www.franke-gmbh.de/karriere](http://www.franke-gmbh.de/karriere)

Werde auch Du Teil von Franke NEXT!

Herausgeber:  
Franke GmbH  
Obere Bahnstraße 64  
73431 Aalen

Tel. +49 7361 920-0  
Fax +49 7361 920-120  
[www.franke-gmbh.de](http://www.franke-gmbh.de)

Bildnachweise:  
Place-It, Canva, Shutterstock,  
Fotolia, Franke

