

Innovativ Bewegen

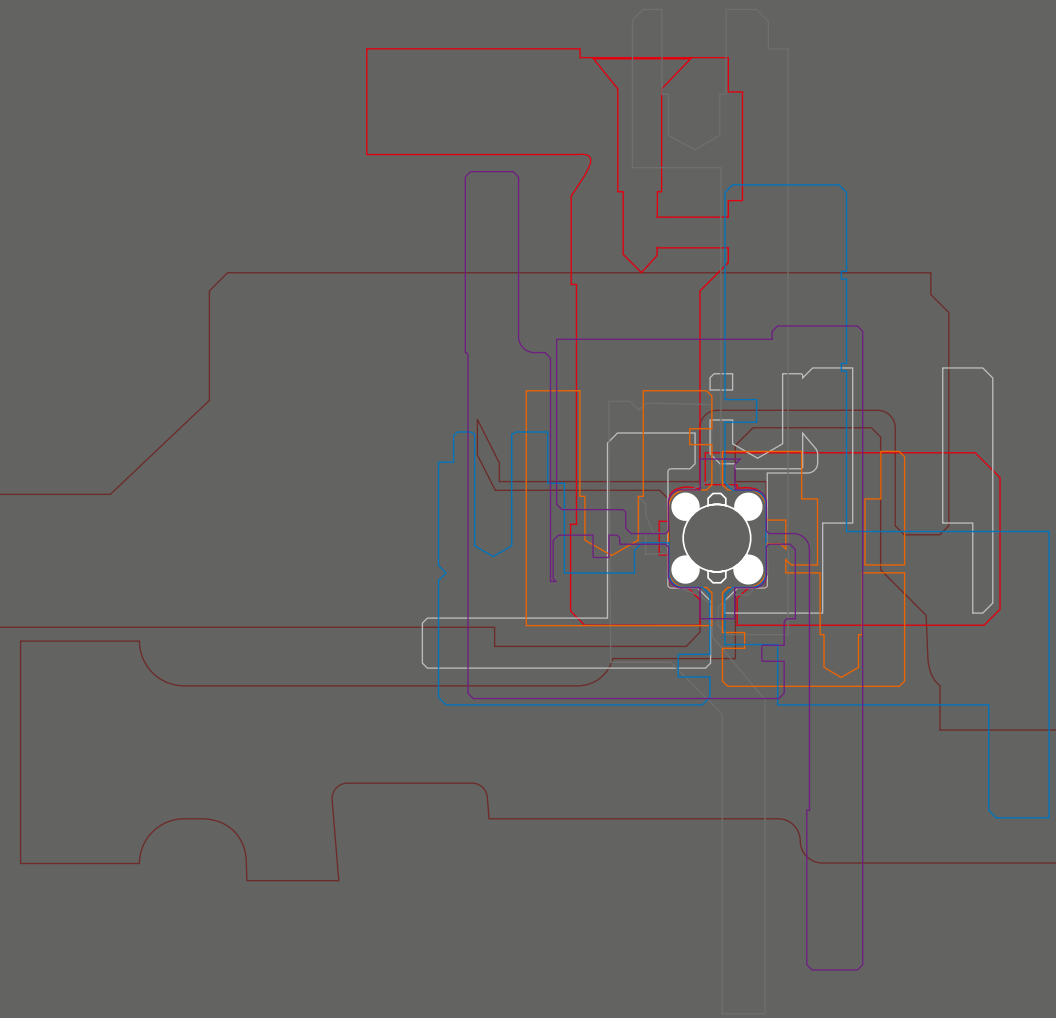

Das ist Franke.

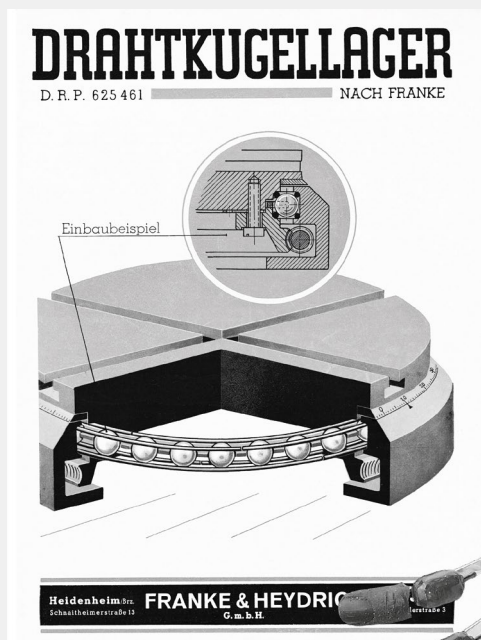

Die Zeiten ändern sich – das Prinzip bleibt gleich
Das erste Prospekt über Drahtwälzlager aus dem Jahr 1949 und
Drahtwälzlager als Innovationsimpuls für moderne Handlungssysteme.

Die Erkenntnis

Entscheidend für die Funktion und Leistungsfähigkeit einer Wälzlagerung sind präzise und an die Wälzkörper angepasste Laufbahnen.

Unsere Erfindung

Wir legen Laufringe aus gehärtetem Draht in eine umschließende Konstruktion. Diese Lagerung sorgt für eine maximale Funktionalität – unabhängig von Material und Geometrie der Gehäuseteile.

Ihre Vorteile

Aufgrund ihres Konstruktionsprinzips beanspruchen Drahtwälzlager wenig Einbauraum. Material und Form des umschließenden Gehäuses sind völlig frei wählbar. Das spart Gewicht und minimiert die Antriebsleistung.



Punkte hat das spielfrei vorgespannte System, um Belastungen aus allen Richtungen aufnehmen zu können.

95% 

unserer Produkte sind individuelle Kundenlösungen.

1 bis 12 mm

Durchmesser haben die gehärteten Drähte unserer Lager.

40 bis 2.000 mm

beträgt der Durchmesserbereich, in dem Franke Drahtwälzlager stufenlos erhältlich sind.



28

Vertretungen weltweit stehen für Kundennähe und perfekten Service.

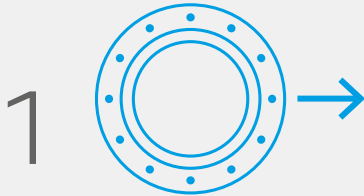

neuer Prototyp für ein kundenspezifisches Speziallager
verlässt im Durchschnitt pro Woche das Werk.

280



Mitarbeiterinnen und Mitarbeiter kümmern sich am Aalener Firmensitz um die Belange der Kunden.



110.000

Lager verschiedenster Art und Ausführung und

40.000 m

Linearführungen liefert Franke jährlich aus.

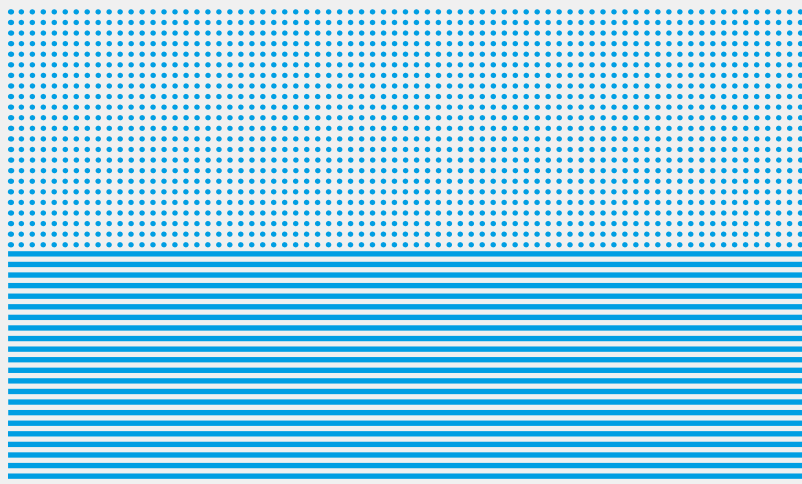



Wir stehen stellvertretend für die vielen hervorragenden Mitarbeiterinnen und Mitarbeiter, den hohen Qualitätsanspruch und unsere Werte. Das ist Franke.

Sascha Eberhard
Geschäftsführer

Oliver Schröder
Einkauf und
Material-
wirtschaft

Harald Müller
Produktion

Stephan Kuhn
Technischer
Vertrieb

Jörg Egelhaaf
Konstruktion,
Entwicklung

Günter Fischer
Verkauf

Daniel Groz
Gesellschafter,
Geschäftsführer

Innovativ Bewegen

Franke ist Erfinder des Drahtwälzlagers und weltweit Technologieführer bei der Entwicklung und Herstellung leichtgewichtiger Bewegungssysteme. Unser Produktprogramm umfasst rotative und lineare Komponenten mit und ohne Antrieb.

Zu unserer Kernkompetenz zählt die Entwicklung innovativer Lösungen gemeinsam mit unseren Kunden. Die große Vielseitigkeit von Drahtwälzlagern führt stets zu einer optimalen Lösung für die jeweilige Anwendung.

Unser Antrieb ist es, das Franke Prinzip in immer wieder neuen Einsatzgebieten zu etablieren. Höchste Ansprüche an Technik, Qualität und Kundenservice stehen dabei stets im Mittelpunkt. Das macht unsere Produkte fit für zukünftige Herausforderungen und begeistert unsere Kunden.

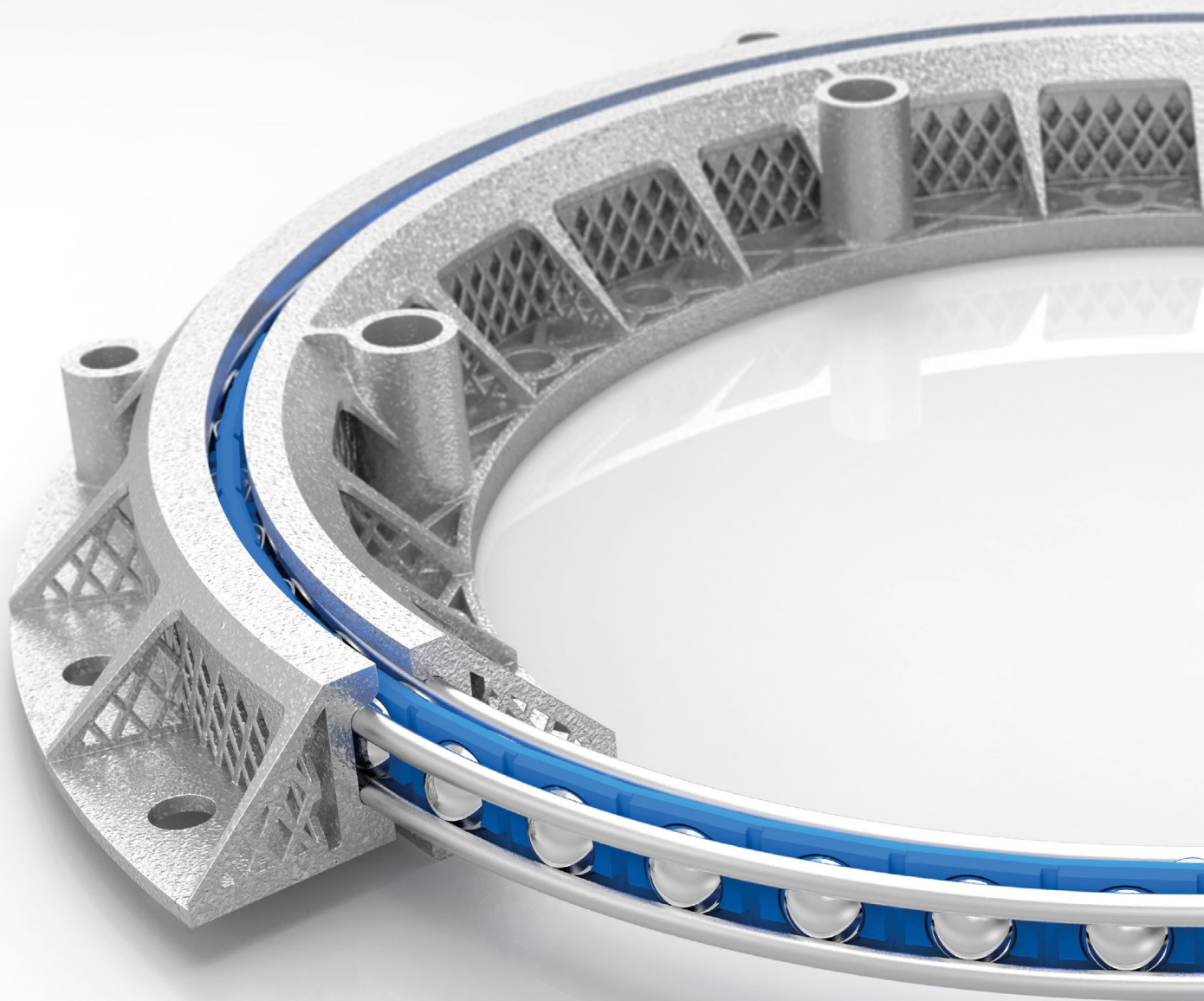

An die Grenzen des Möglichen

Dieses Hightech-Drahtwälzlager aus lasergedrucktem Aluminium hat einen Durchmesser von 300 mm und wiegt ultraleichte 0,8 kg – 14 Mal weniger als ein vergleichbares Stahllager.



Individuell anpassbar

Beispielsweise erhalten Sie Drahtwälzlager mit diesen Eigenschaften:



korrosionsbeständig



lebensmittelverträglich



hochdynamisch



schmierstofffrei



superleicht



extrem kälte- und
hitzebeständig

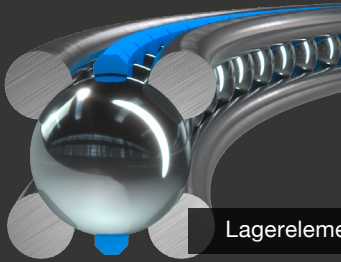

Lagerelemente

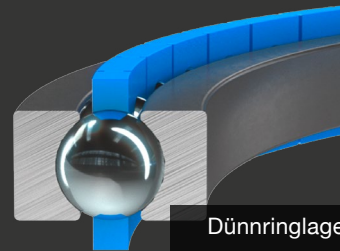

Dünnringlager

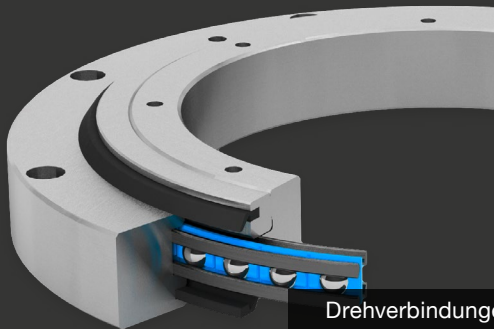

Drehverbindungen



Drehtische

Drahtwälzlager

Franke Drahtwälzlager sind kompakt, leicht und leistungsfähig. Mit Vier-Punkt-System und geschliffenen Laufbahnen. Erhältlich mit einem Durchmesser von 40 bis 2.000 mm, als Lagerelemente, Dünnringlager, Drehverbindungen, motorisierte Drehtische und Direktantriebe.

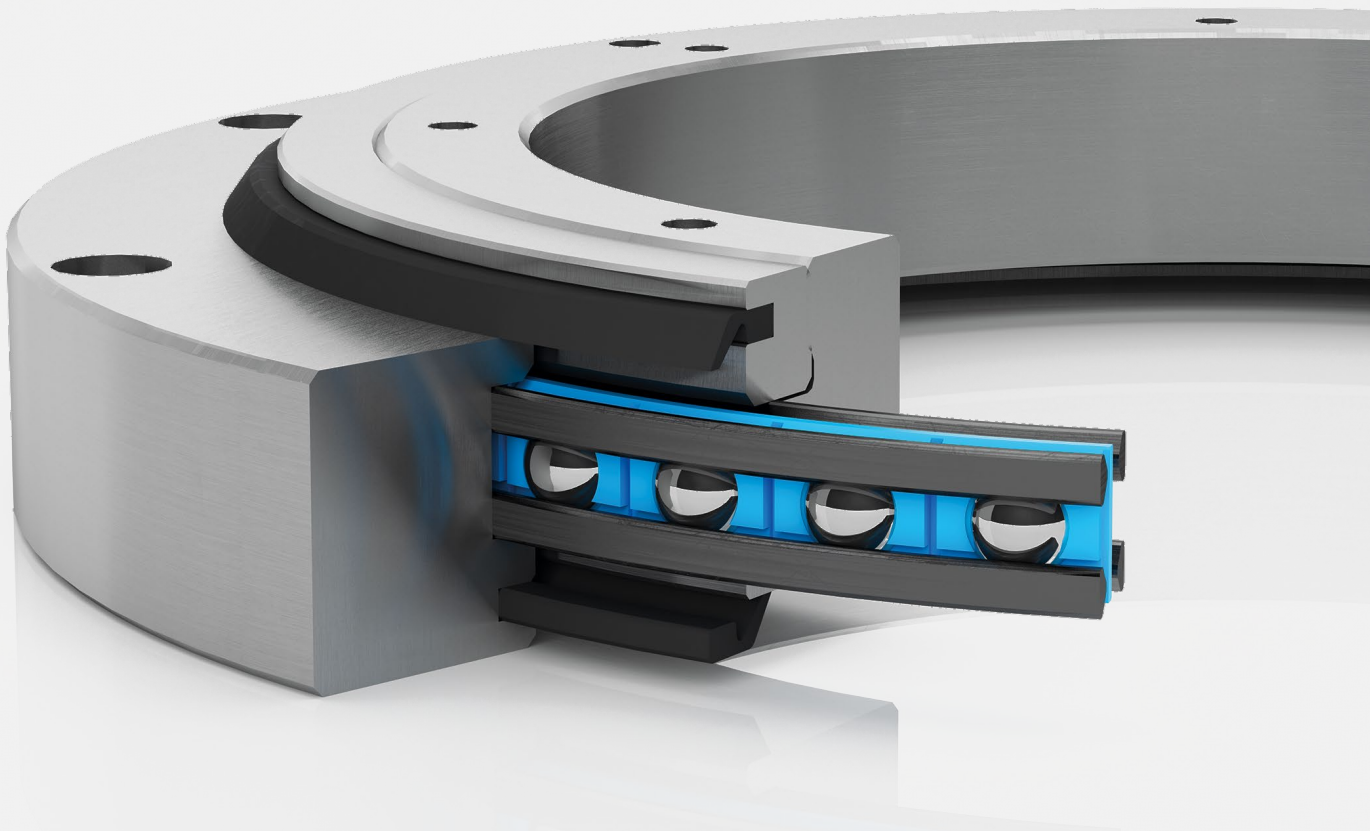

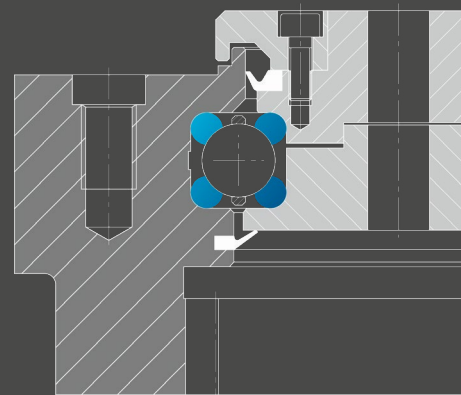
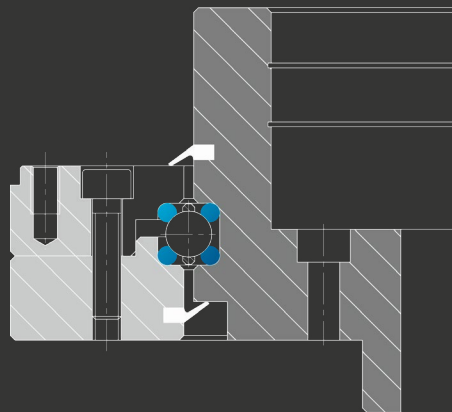
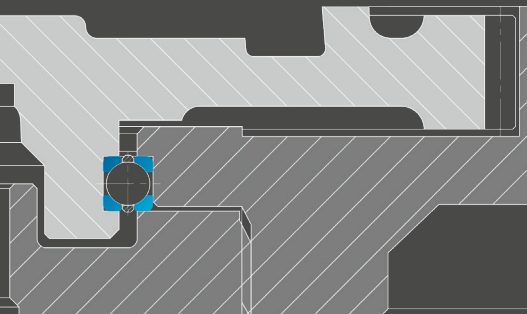
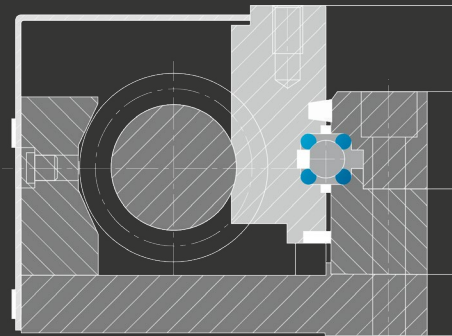
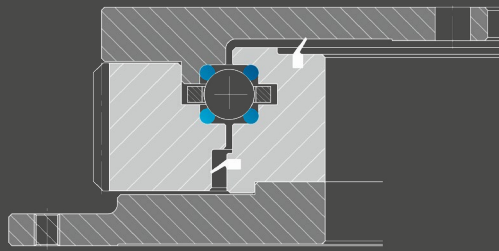
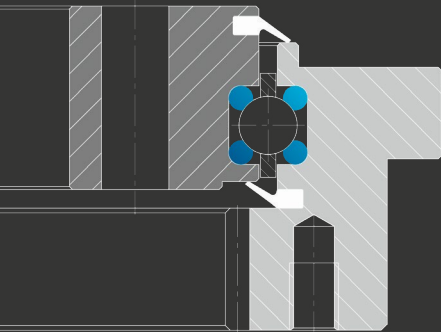
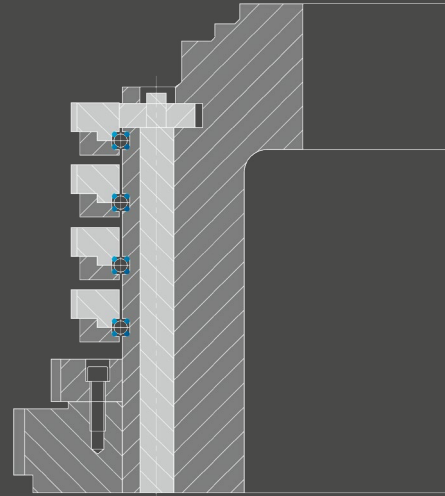
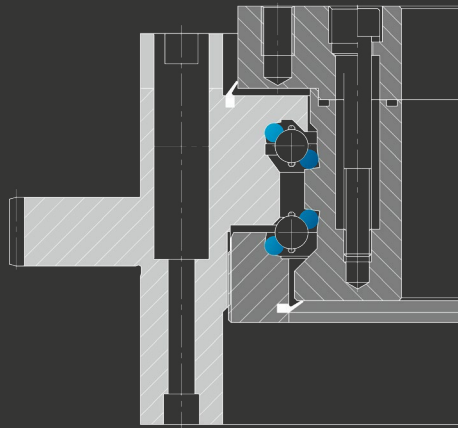
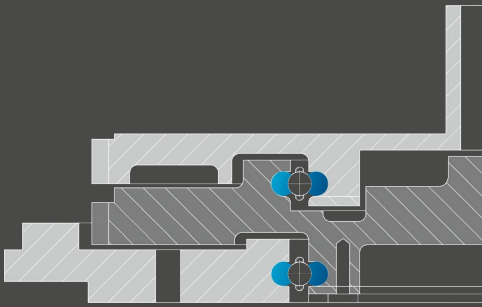
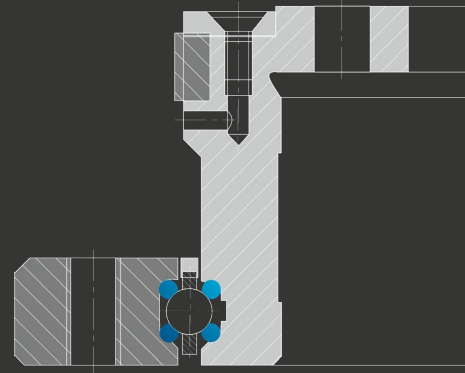
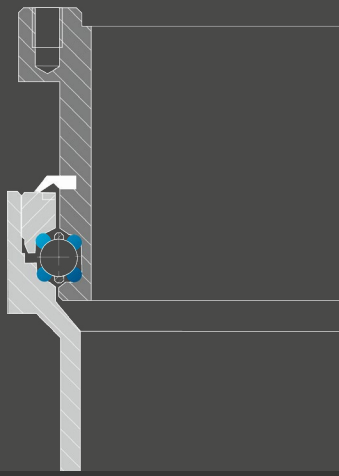
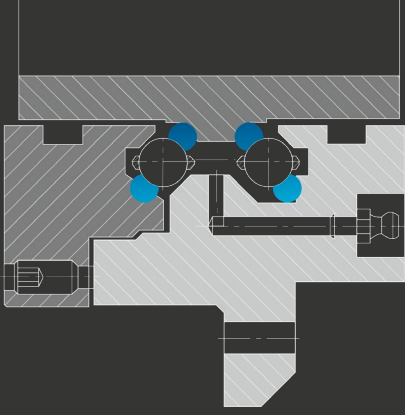

Unzählige Möglichkeiten

Franke Drahtwälzlager sind platzsparend, variabel und individuell anpassbar. Mit unseren Kunden entwickeln wir die optimale Lösung für jede Anwendung.

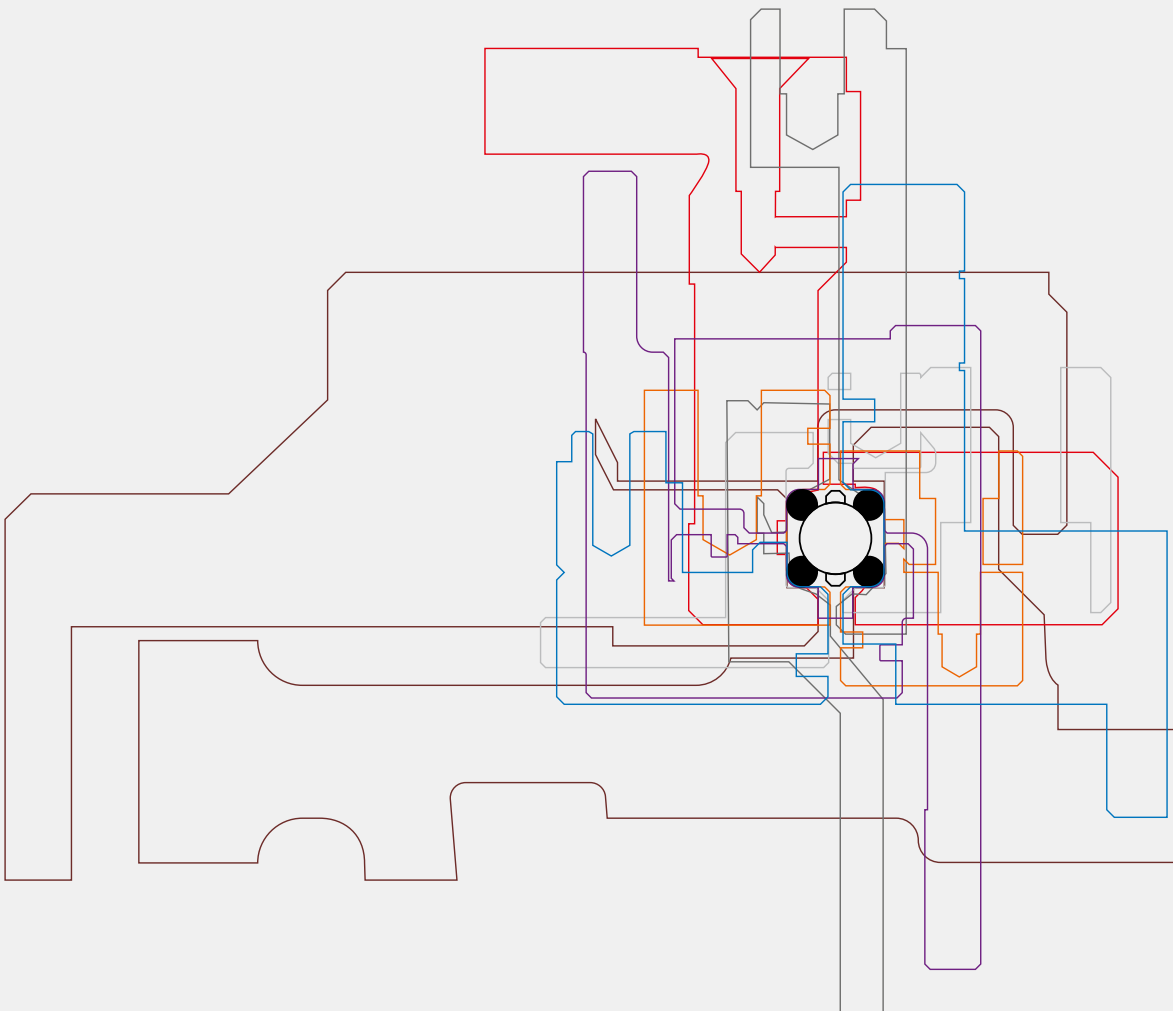



Fahrzeugtechnik



Antennenlagerung



Luftbildkamera



Abfüllanlage

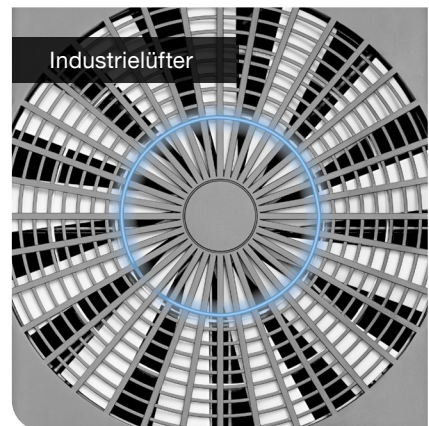

Industrielüfter



Flugzeugsensoren



Für alle Branchen

Franke Drahtwäzler bieten große Gestaltungsfreiheit und Werkstoffvielfalt. Der minimale Einbauraum ist ideal für innovative Konstruktionen.

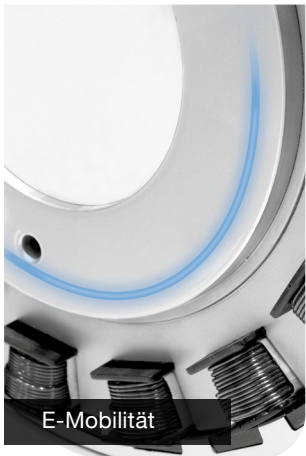
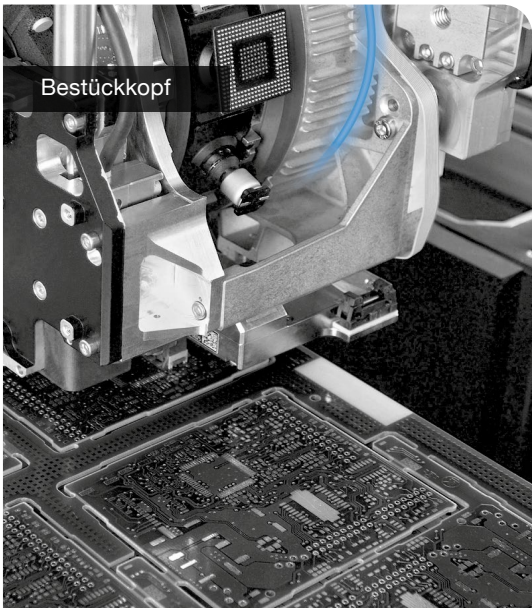
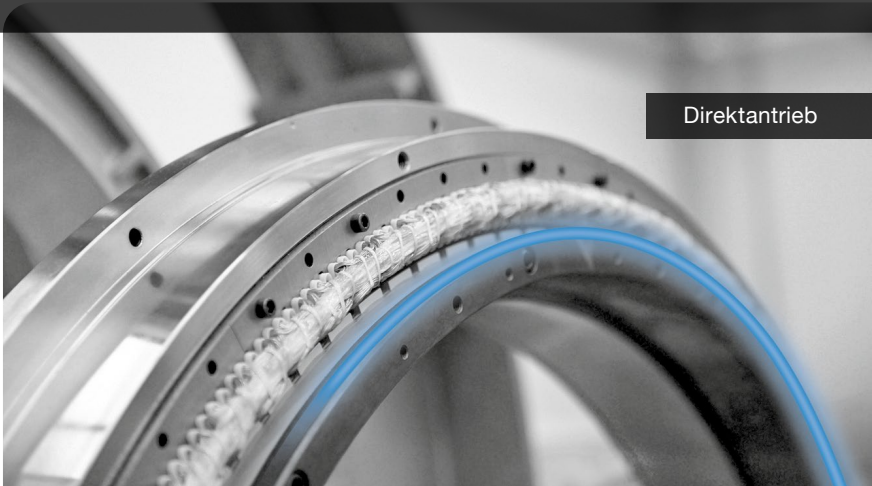

Individuell anpassbar

Beispielsweise erhalten Sie Linearsysteme mit diesen Eigenschaften:



amagnetisch



lebensmittelverträglich



hochdynamisch



schmierstofffrei



reinraumgeeignet



farbig eloxiert

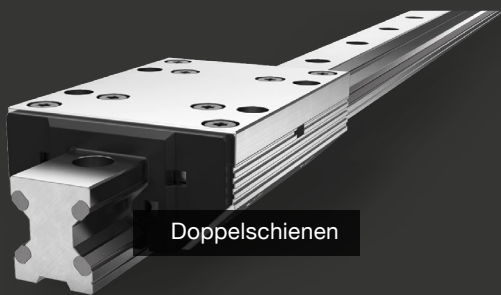

Doppelschienen

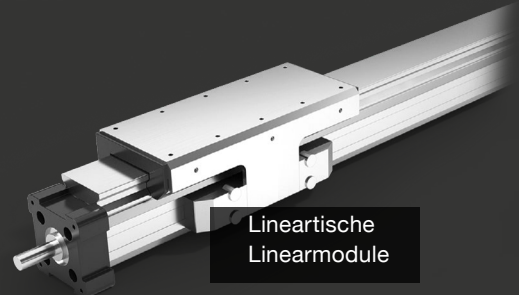

Lineartische
Linearmodule

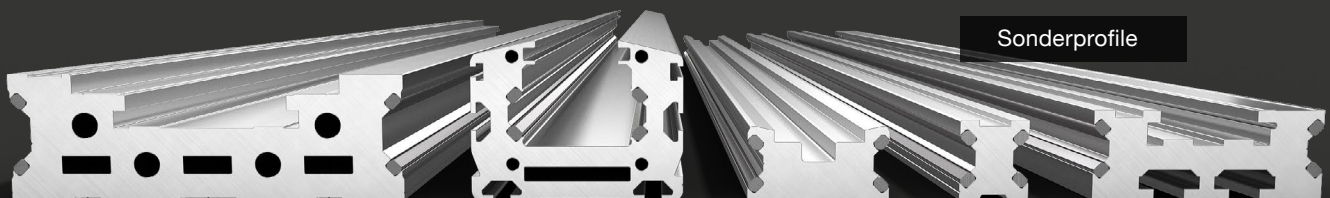

Sonderprofile

Linearsysteme

Franke Aluminium-Linearsysteme mit Aluminium-Grundkörper, Stahlaufbahnen und kreuzweise angeordneten Laufrollen für Belastungen aus allen Richtungen. Vmax 10 m/s, Beschleunigung 100 m/s², mit und ohne Antrieb.

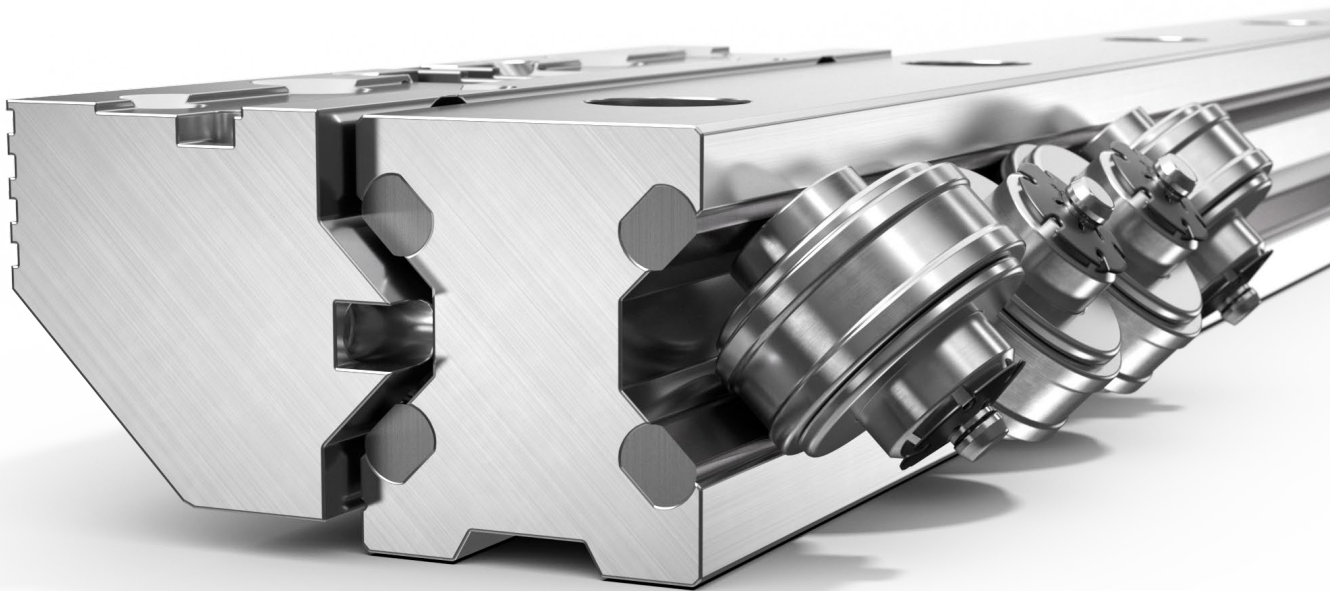

Dental-Röntgengerät



Lebensmittelherstellung



Verpackungsmaschine



Verpackungsmaschine

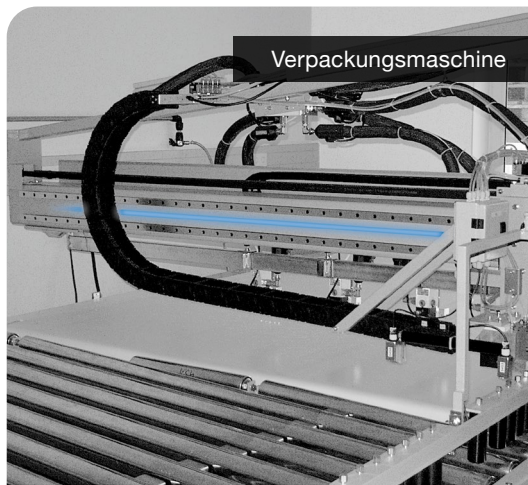

Wasserstrahlschneiden

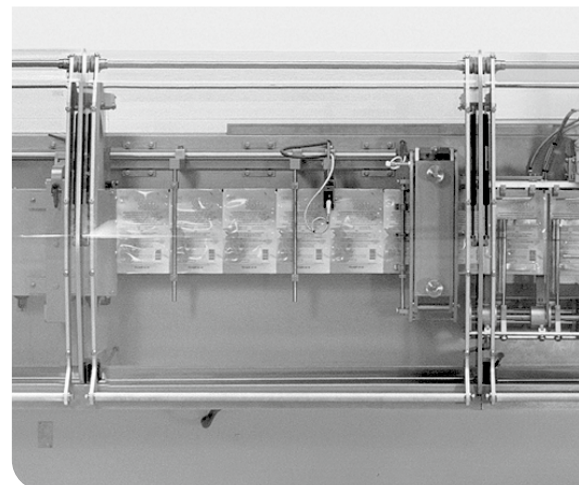

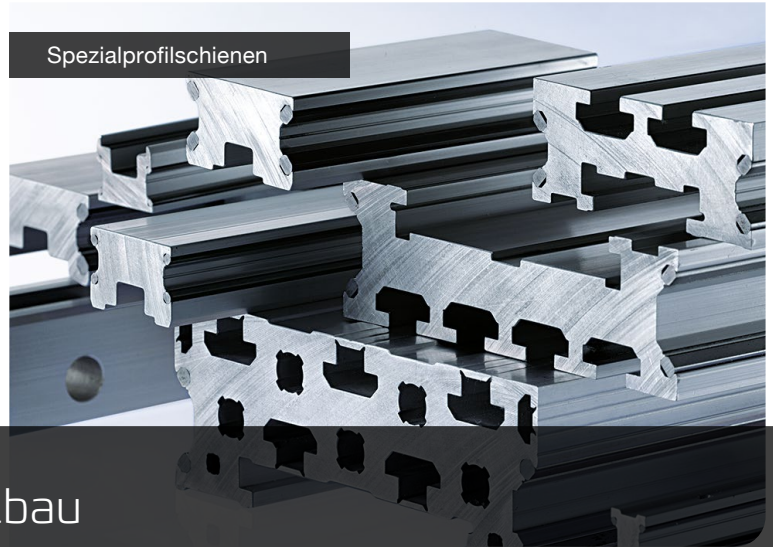
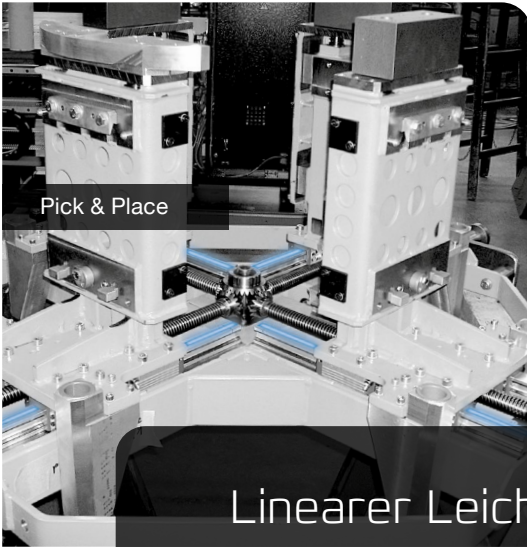

Linearer Leichtbau

Franke Aluminium-Linearsysteme mit und ohne Antrieb sind leicht und leise, hochdynamisch und wartungsfrei. Bei Serienfertigung sind sie auch mit individuellen Schienenprofilen und Kassetten erhältlich.

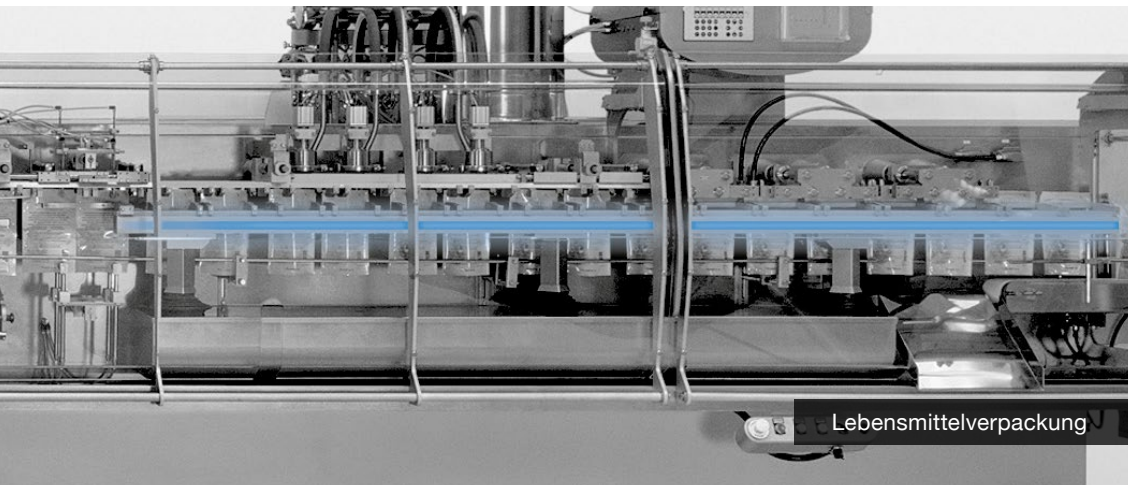
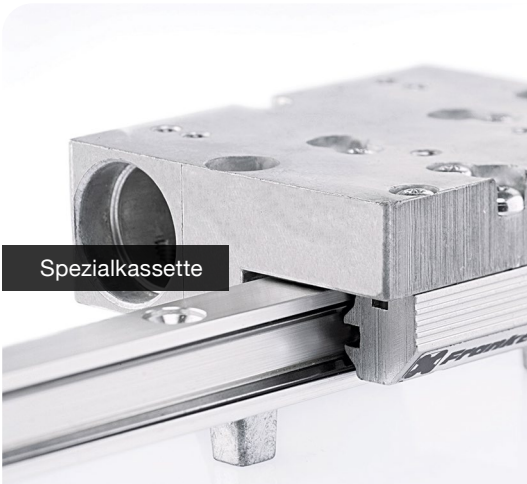



Franke weltweit

Franke Drahtwälzlager und Linearsysteme sind weltweit erhältlich. Vertretungen und Partner in zahlreichen Ländern unterstützen unsere Kunden mit Beratung und Serviceangeboten. Kooperationen mit starken Partnern in Nordamerika und Asien ermöglichen die Produktion vor Ort und tragen dazu bei, dass wir unsere Kunden schnell und kostengünstig beliefern können.

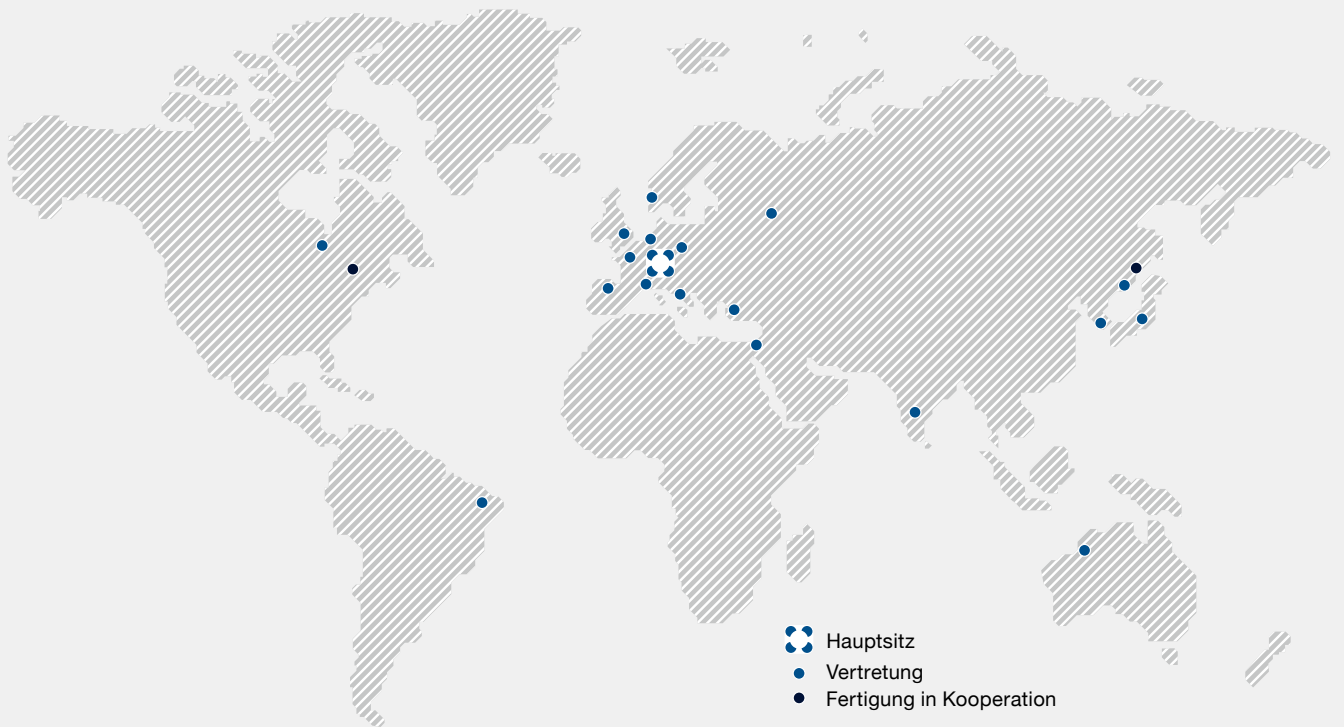



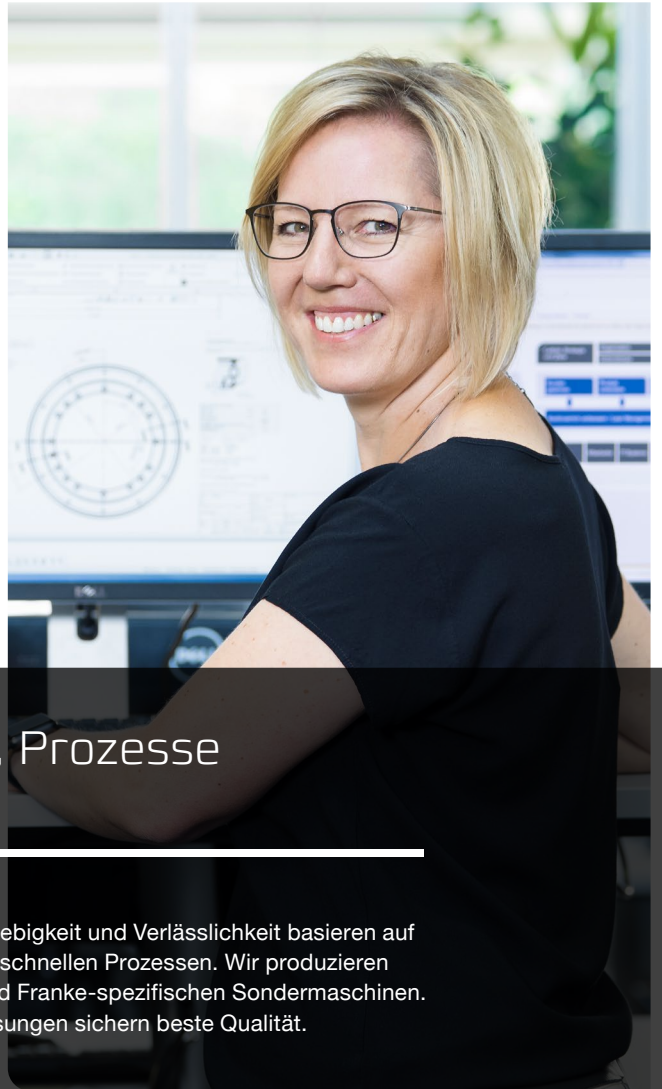

Planung, Produktion, Prozesse

Unsere Qualitätsmerkmale Präzision, Langlebigkeit und Verlässlichkeit basieren auf exakter Planung sowie harmonisierten und schnellen Prozessen. Wir produzieren auf Hochleistungs-Bearbeitungszentren und Franke-spezifischen Sondermaschinen. Aufwändige Prüfungen und Präzisionsmessungen sichern beste Qualität.





www.franke-gmbh.de



Franke GmbH
Obere Bahnstraße 64
73431 Aalen, Germany
Tel. +49 7361 920-0
Fax +49 7361 920-120
info@franke-gmbh.de